



Condicionament i eixamplament de la carretera BV-5251 entre els PK 0+100 i 2+630 i de la carretera GIP-5251 entre els PK 0+000 i 0+280 T.M. Sant Sadurní d'Osormort - Viladrau





Actuacions:

Eixamplament i condicionament de 2.450 m de carretera amb un carril de 3m d'amplada per sentit.

Sis actuacions de millora de traçat.

Construcció d'un nou pont sobre la Riera Major.

Construcció de tres noves obres de drenatge transversal i dotació de drenatge longitudinal.

Renovació de la senyalització i implantació de sistemes de contenció de vehicles.

Pont nou

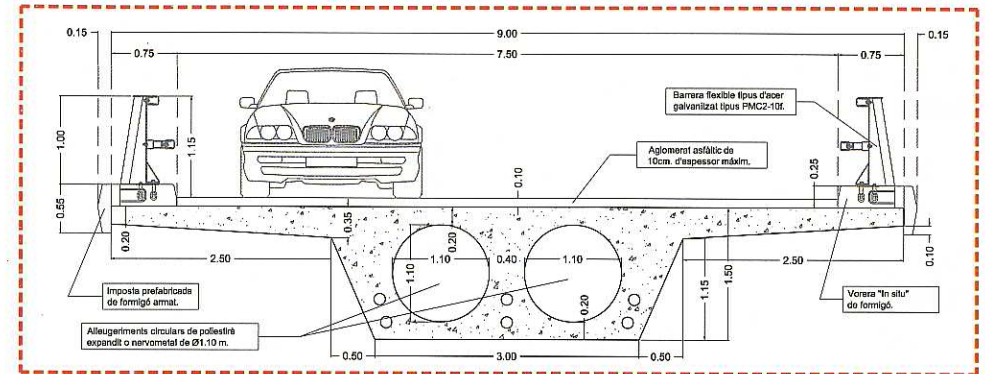

Millors de traçat

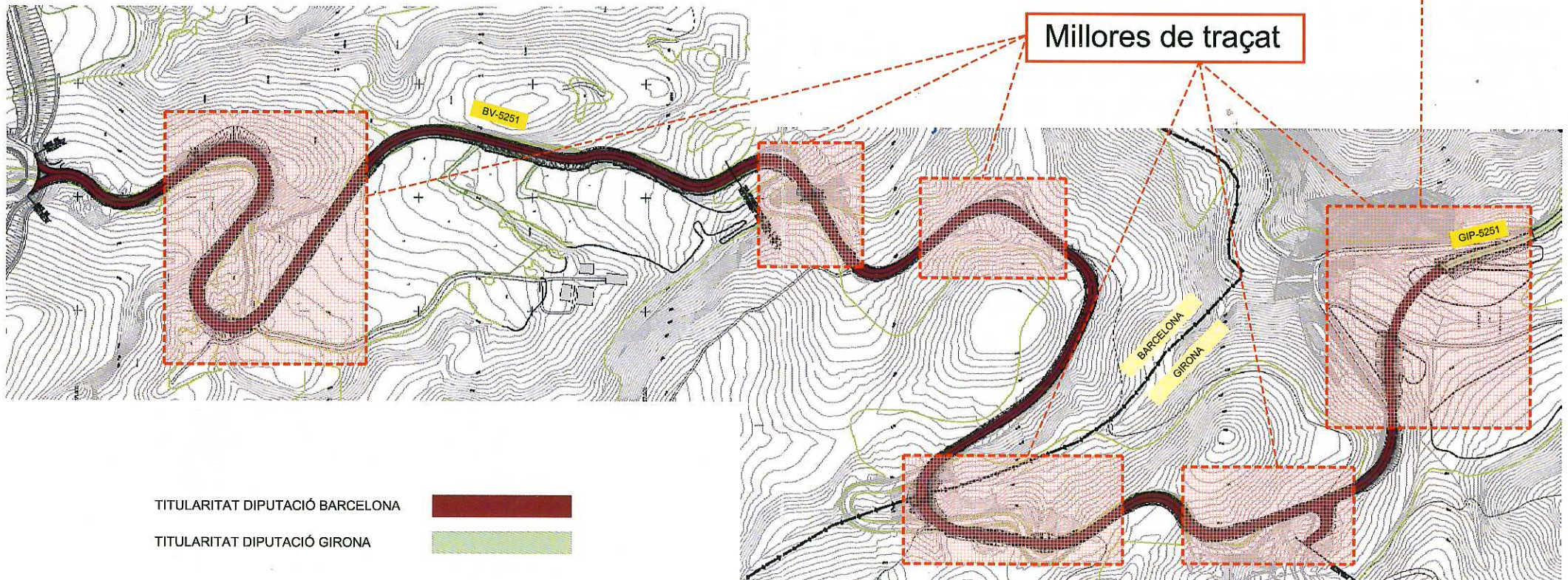



ÀMBIT

Carreteres	BV-5251 PK 0+100-2+630 GIP-5251 PK 0+000-0+280
Municipis	Sant Sadurní d'Osormort (Barcelona) Viladrau (Girona)

TERMINI

Termini	8 MESOS
Previsió inici obres	2016

PRESSUPOST D'OBRA

2.833.370,29 €

TITULARITAT

Titular de la carretera BV-5251	DIPUTACIÓ DE BARCELONA
Titular de la carretera GIP-5251	DIPUTACIÓ DE GIRONA

**Diputat delegat d'Infraestructures, Urbanisme i Habitatge
II·Im. Sr. Marc Castells i Berzosa**